



ET AKTIVT LIV..

Sammen med Bengt Engström- designer af vort berømte Corpussæde- har vi taget endnu et skridt, og skabt corpus 3G. Et sædesystem med et rent design der følger kroppens linier.

Sædets dybde og bredde kan justeres, de enkelte dybder og bredder er tydeligt markeret, dette gør det enkelt at arbejde med i hverdagen. Den todelte ryg, der findes i tre bredder, gør det enkelt at justere ryghøjden efter behov. Hvis du vil have en aktiv siddestilling, kan du vælge en meget lav ryg. Kombistolen C500 Corpus er fremstillet til dem der er aktive og har behov for at køre både ude og inde. Kraftige motorer giver tilstrækkeligt med trækraft, og med den individuelle, justerbare affjedring, får du fantastisk kørekomfort, selv på ujævnt underlag. Stolen er smidig og har en venderadius der gør den meget anvendelig, selv indendørs.

C500
CORPUS 3G



EL-FUNKTIONER



Sæde vinkel



Sædeløft



Benstøtte



Ryglæn

50° el-regulering af sædetilt med mulighed for 5° forover.
85° el-regulering af rygvinkel bagud og 5° forover.

BETRÆK



Skai



Grå mesh



Sort mesh



Blå



Grøn



Rød



Sort

CHASSIS FARGER



Delbar ryg med højdejustering i 25mm intervaller. Du kan have en lav ryg, hvis du vil have en aktiv siddestilling.



Armlænene kan justeres i højde og bredde, de kan desuden vinkles.



Sædepude med stabil form og komfort betræk giver en god siddestilling.



Formet benstøtte ophæng med længdekompenisering.



C400 har ESP (enhanced steering system) som standard. Dette giver ekstra stabilitet på ujævnt underlag og ved høje hastigheder.



R-net elektronik med ICS. Du kan anvende alle el-funktioner og alternative styresystemer, du har desuden mulighed for at gemme din favorit siddepositioner.

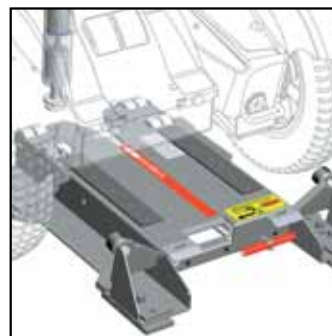

Permlock C docking station sikrer korrekt og sikker transport i bil, selv når du sidder i stolen.



Unitrack skinne til justering af nakkestøtte.

C500 CORPUS 3G SPECIFIKATIONER

Vægt inkl. batterier	181 kg	Ryglænsøjde lav	470 mm
Længde	1225 mm	Armlænsøjde	justerbar
Bredde	675 mm	Batterikapacitet	2x73 Ah
Mindste transportlængde	930 mm	Kørestrækning	30-40 km
Sædehøjde	535 mm	Maks. hastighed	8 km/h, Smodel 10 km/h
Sædebredde	420-570 mm	Venderadius	715 mm
Sædedybde	370-570 mm	Brugers maks.-vægt	136 kg
Ryglænsøjde	545-670 mm		



THE POWER OF MOBILITY

Permobil AS, Måløv Værkstedby 59,
DK-2760 Måløv, Danmark.
Tel: +45 44681406.
Fax: +45 44682406.
E-post: mail@permobil.dk
www.permobil.dk